



ORVIBO

智能烟雾报警器

(使用说明书)

包装清单

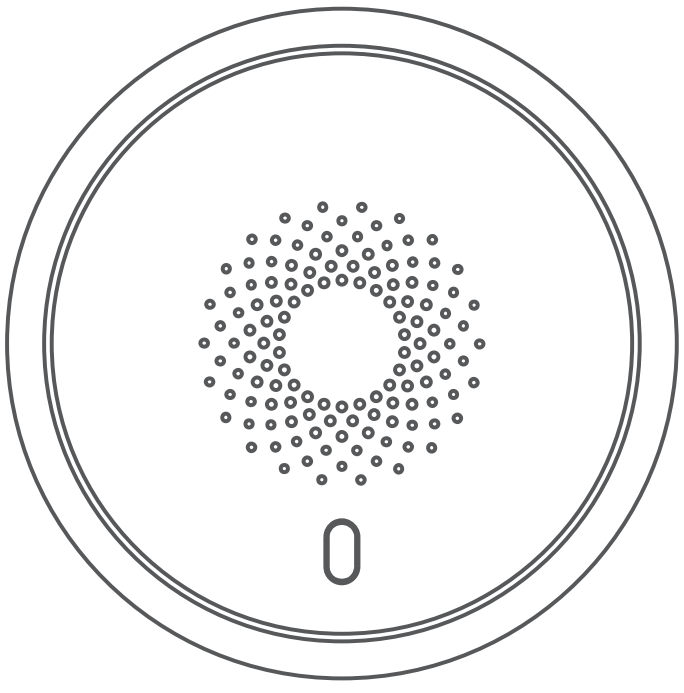

烟雾报警器 x1

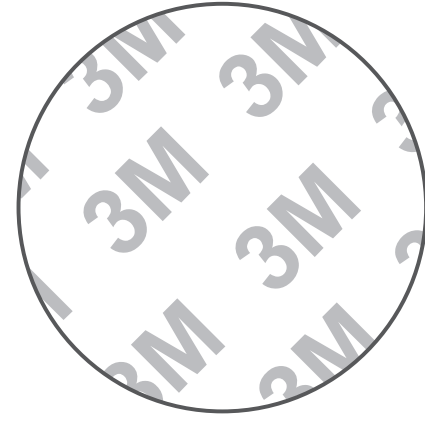

3M胶贴 x1

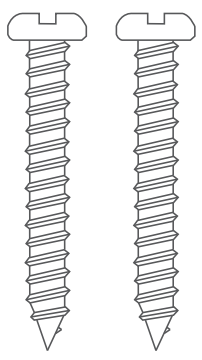

螺丝钉 x2

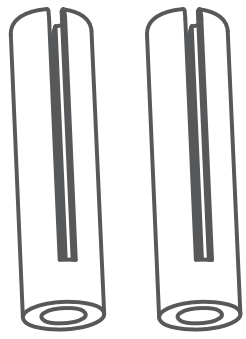

膨胀螺栓 x2



说明书 x1

产品介绍

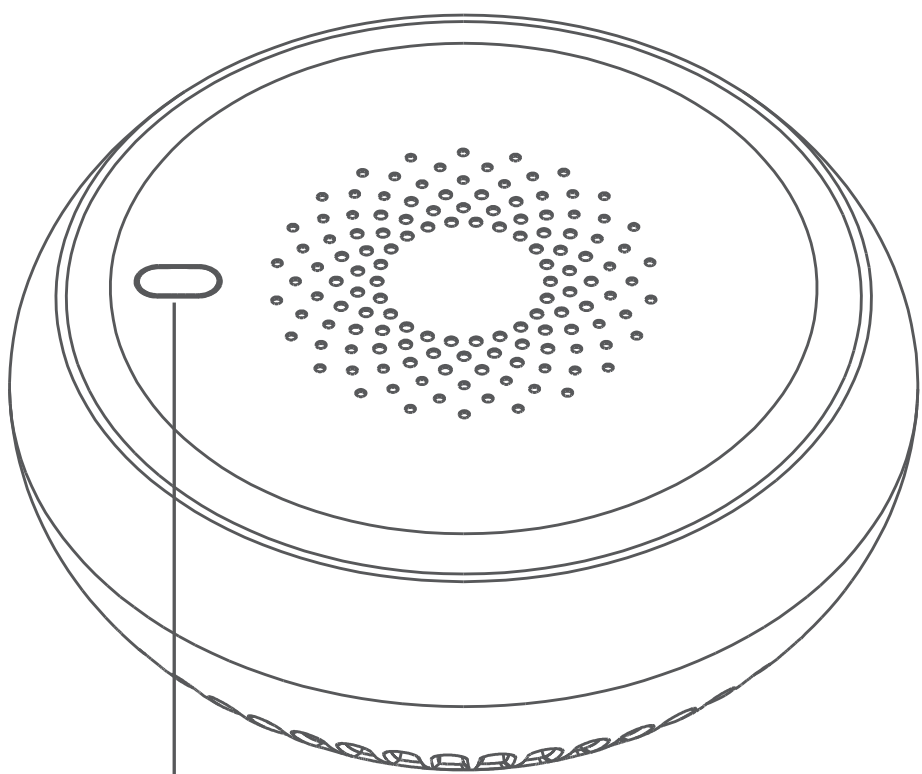

消音/自检状态指示灯

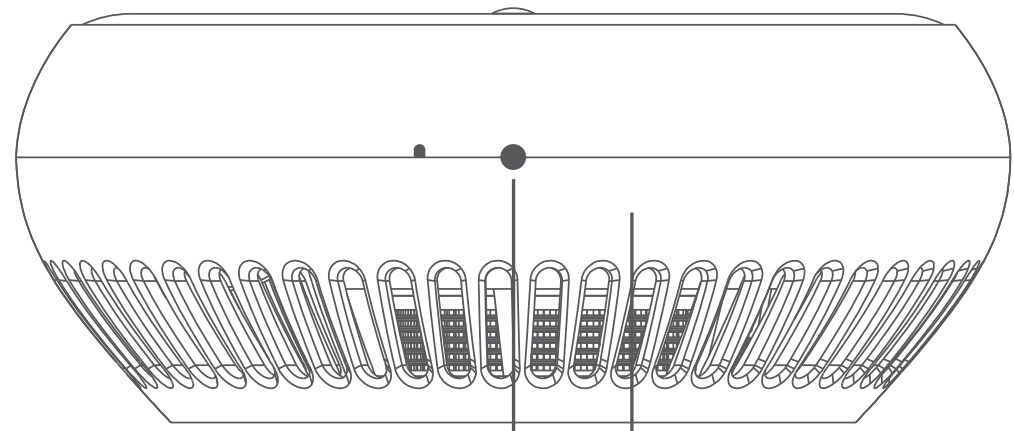

对位标识

电池盖
(固定支架)

声光信息

红灯闪烁	蜂鸣器“滴滴——”	表示触发报警
红灯约50秒 闪烁一次	蜂鸣器不响	表示正常工作状态
黄灯约40秒 闪烁一次	蜂鸣器“滴”一声 短促声响	表示传感器电量低
红灯闪烁	并伴随蜂鸣器“滴-滴-滴- 滴”四声短促提示声响	表示自检
绿灯快闪	蜂鸣器不响	表示入网

配网设置

① 设备通电

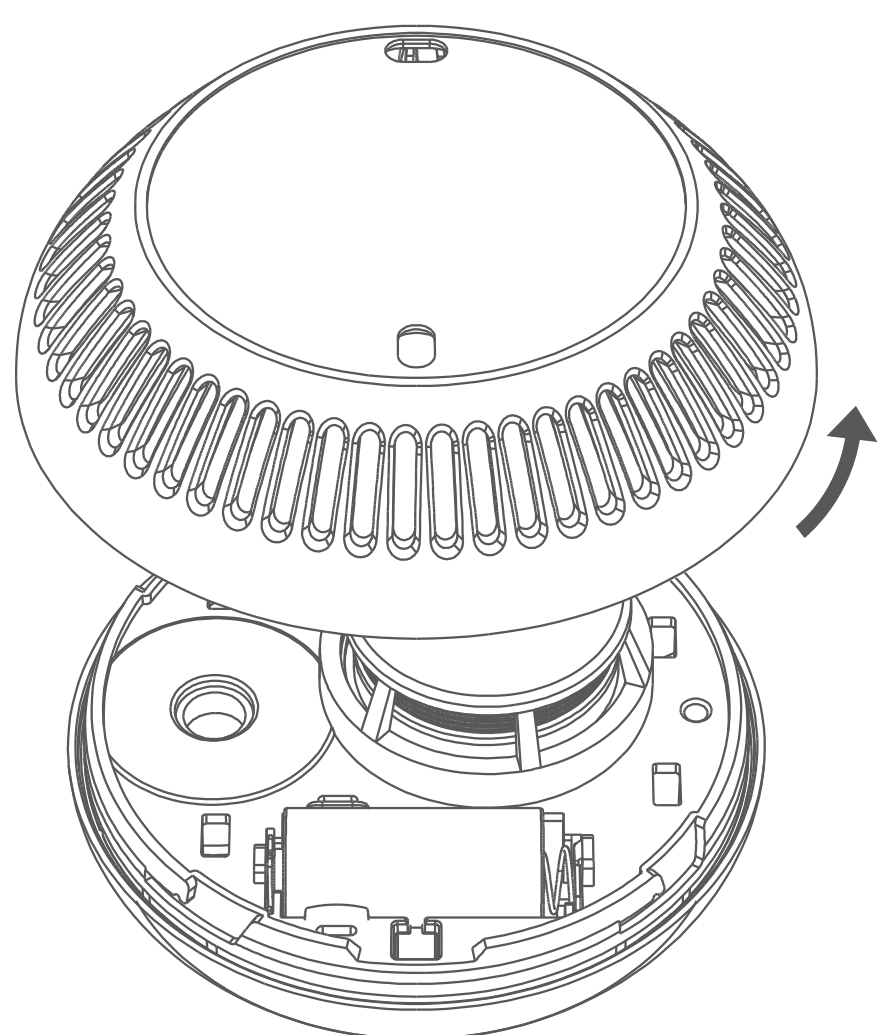

逆时针旋转打开后盖

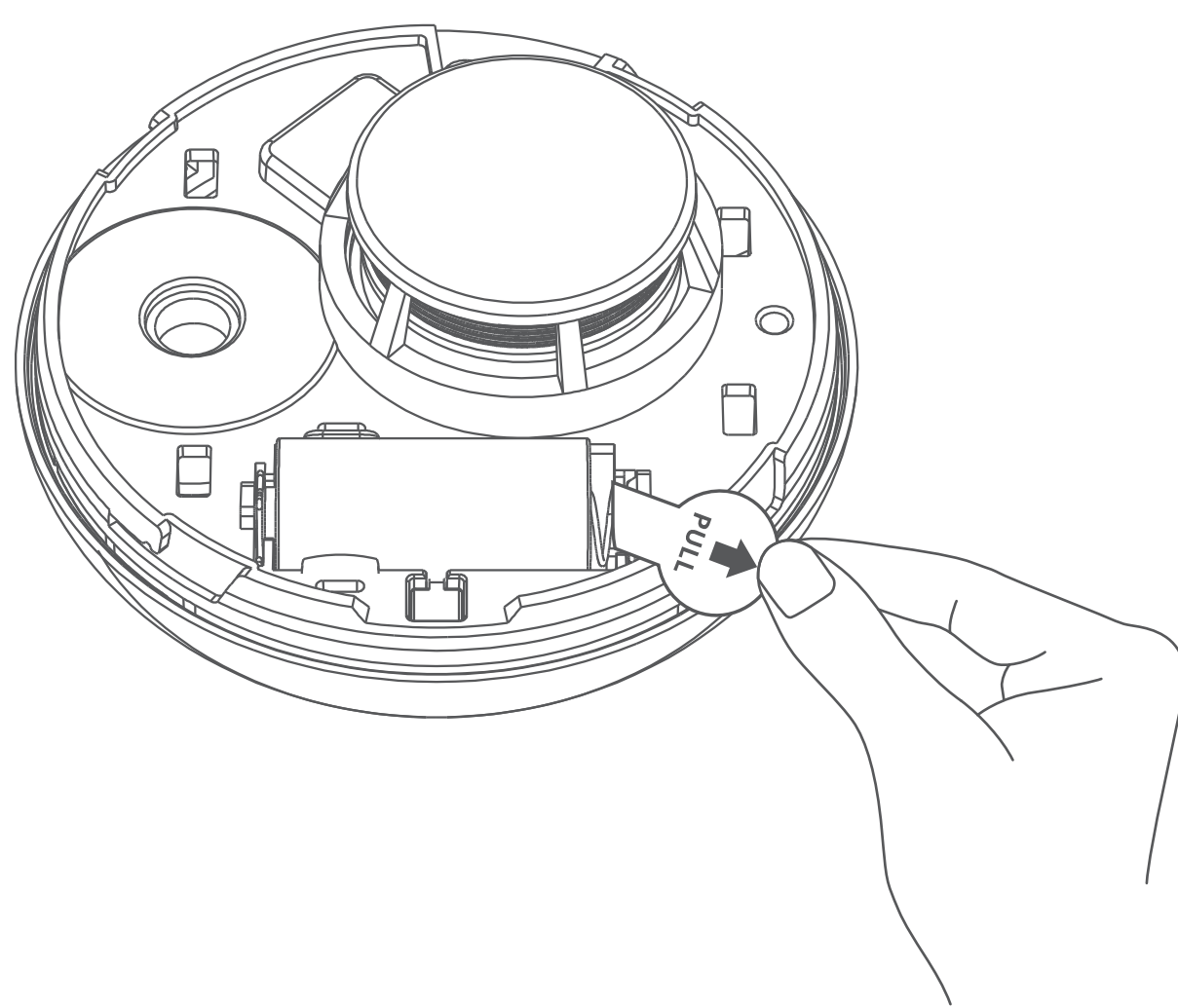

取出电池绝缘片

② 扫描右侧二维码，下载并注册登录“智家365”APP。

③ 添加配置设备

APP中选择设备类型和型号或扫描右侧二维码，根据APP提示，长按按键5秒，绿色指示灯快闪进入配网状态，配网添加设备。



智家365

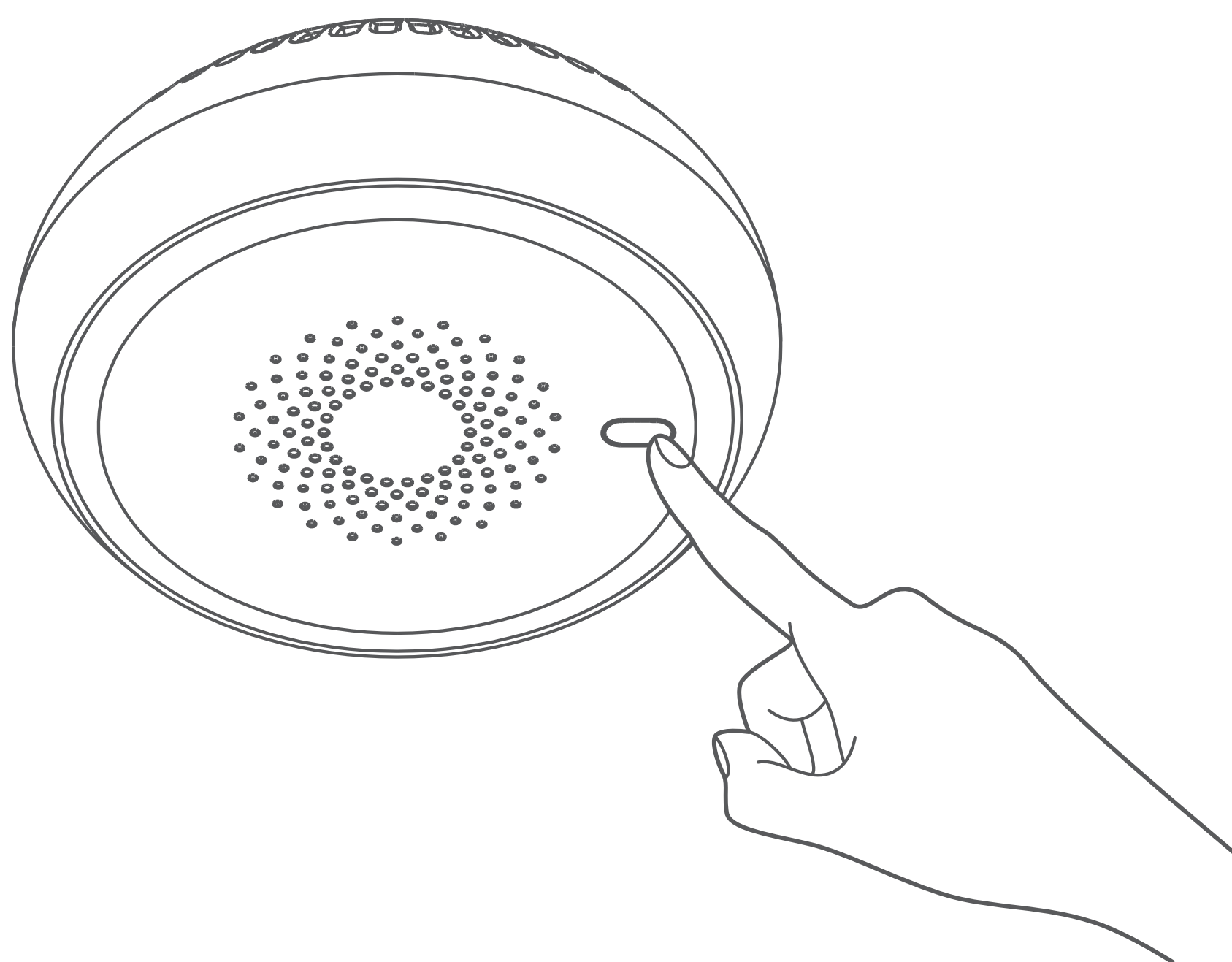

长按按键5秒后松开

配网提示：

当按键时间大于5秒，表示入网，绿色LED快速闪亮，如果入网成功，则绿色LED保持常亮5秒后，自动熄灭，报警器进入正常监控状态；如果入网失败（60秒内），则黄色LED点亮并保持5秒后熄灭，报警器进入正常监控状态。

安装说明

1. 安装方式

① 螺钉安装方式：

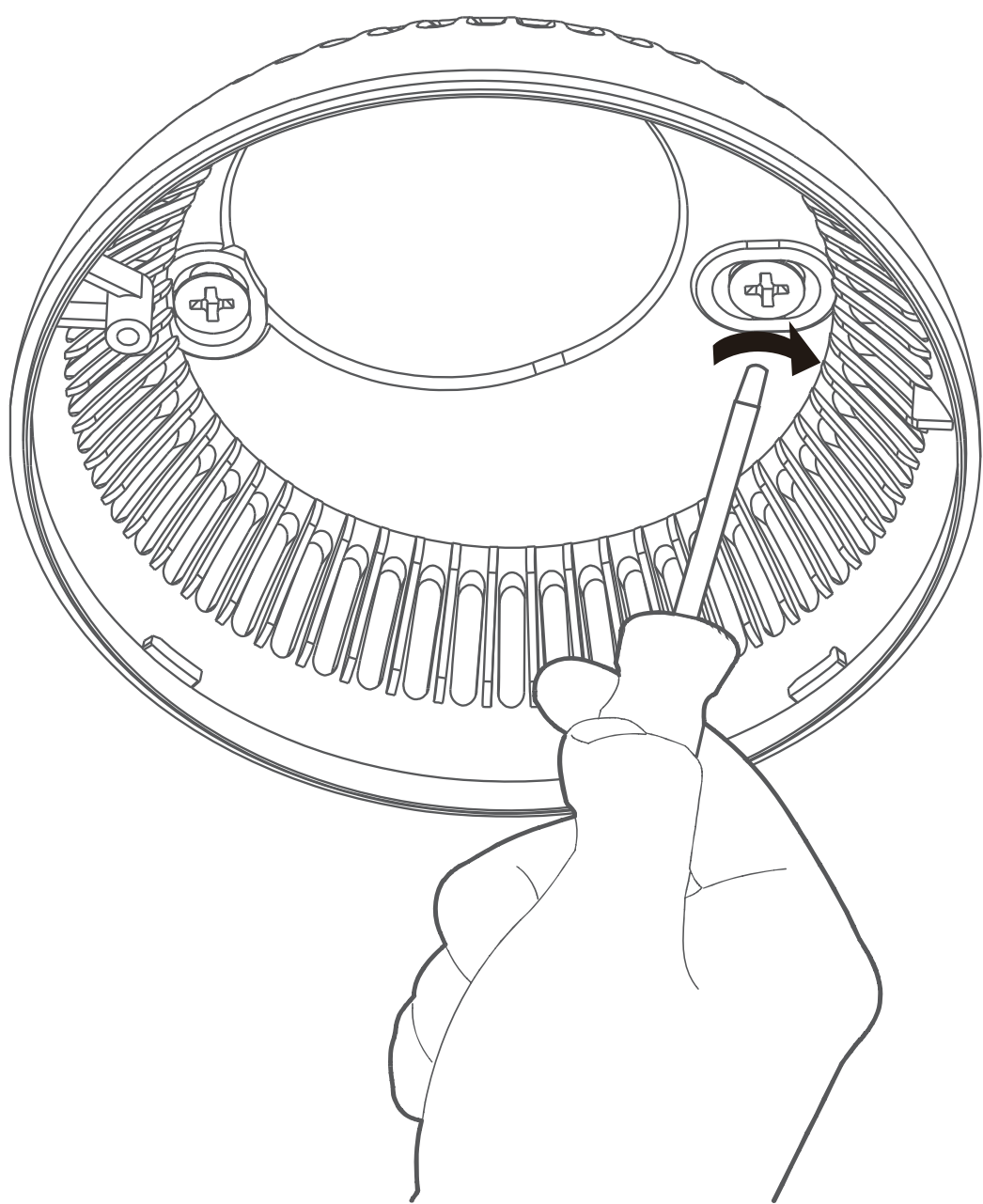

用螺丝把安装支架
固定在天花板上

顺时针旋入
安装支架

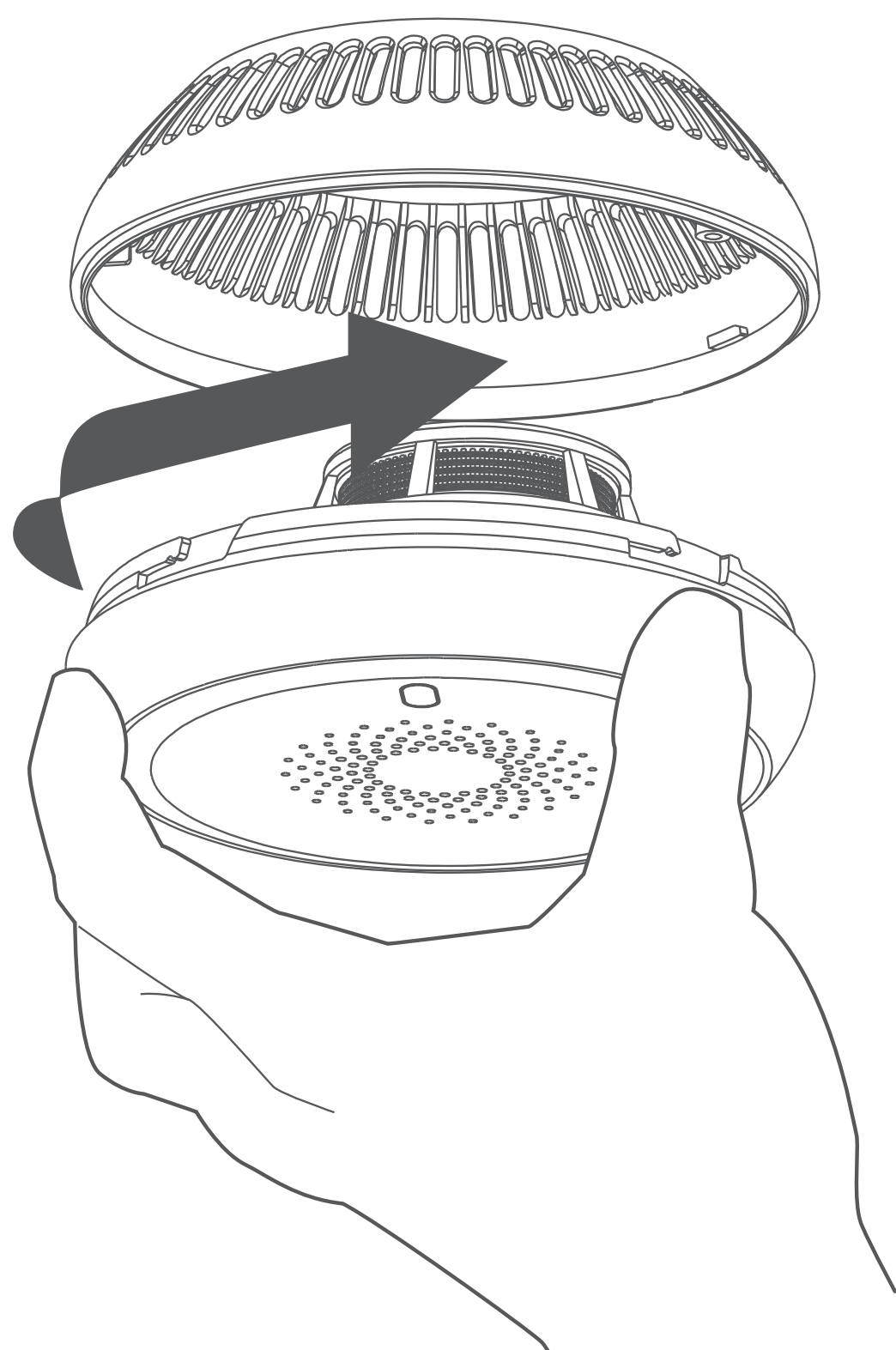

② 粘贴安装方式：

撕下粘胶一侧的保护膜，将双面胶粘贴在后盖的背面。

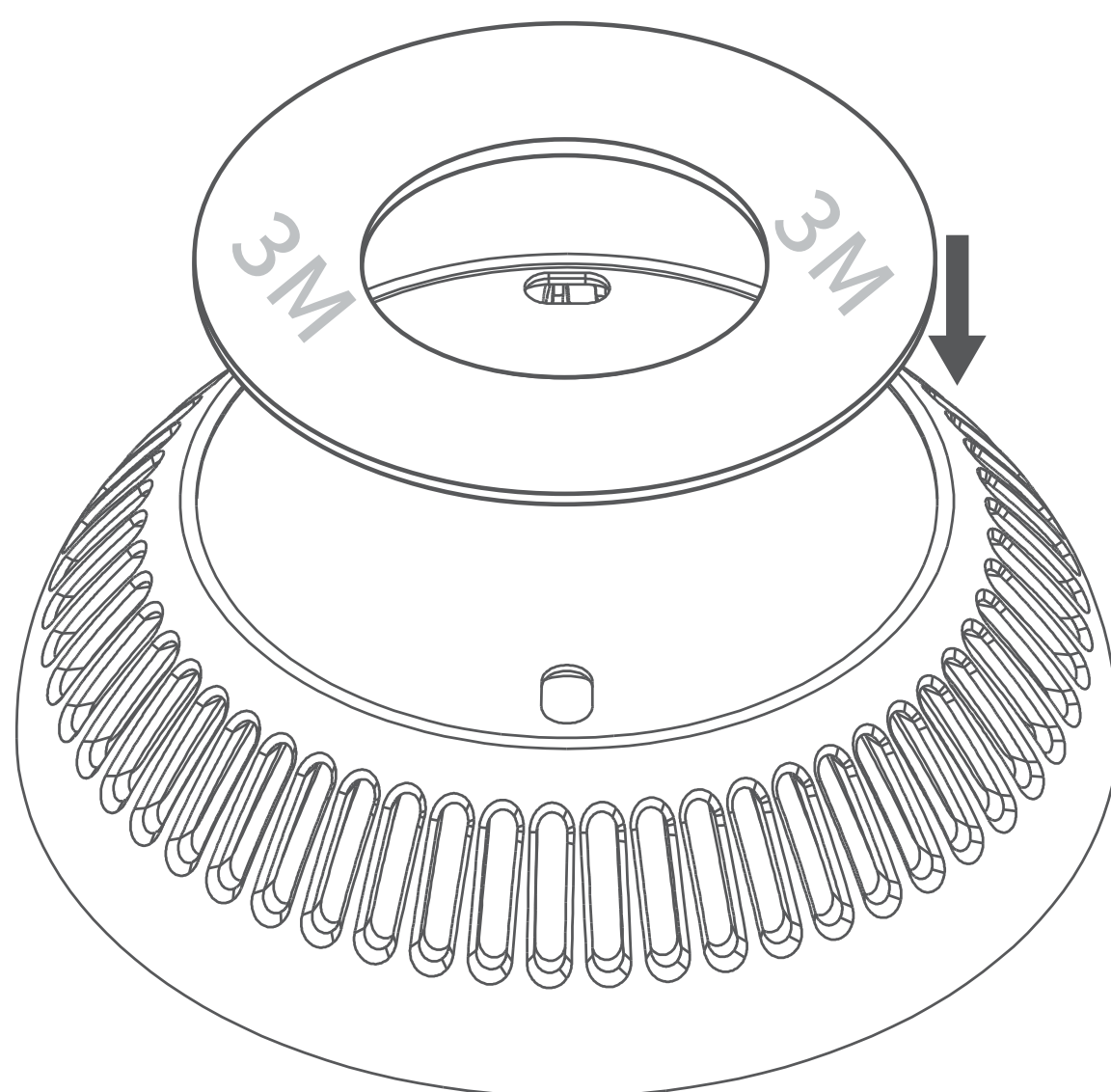

撕下粘胶保护膜，将产品粘贴在所需位置上。

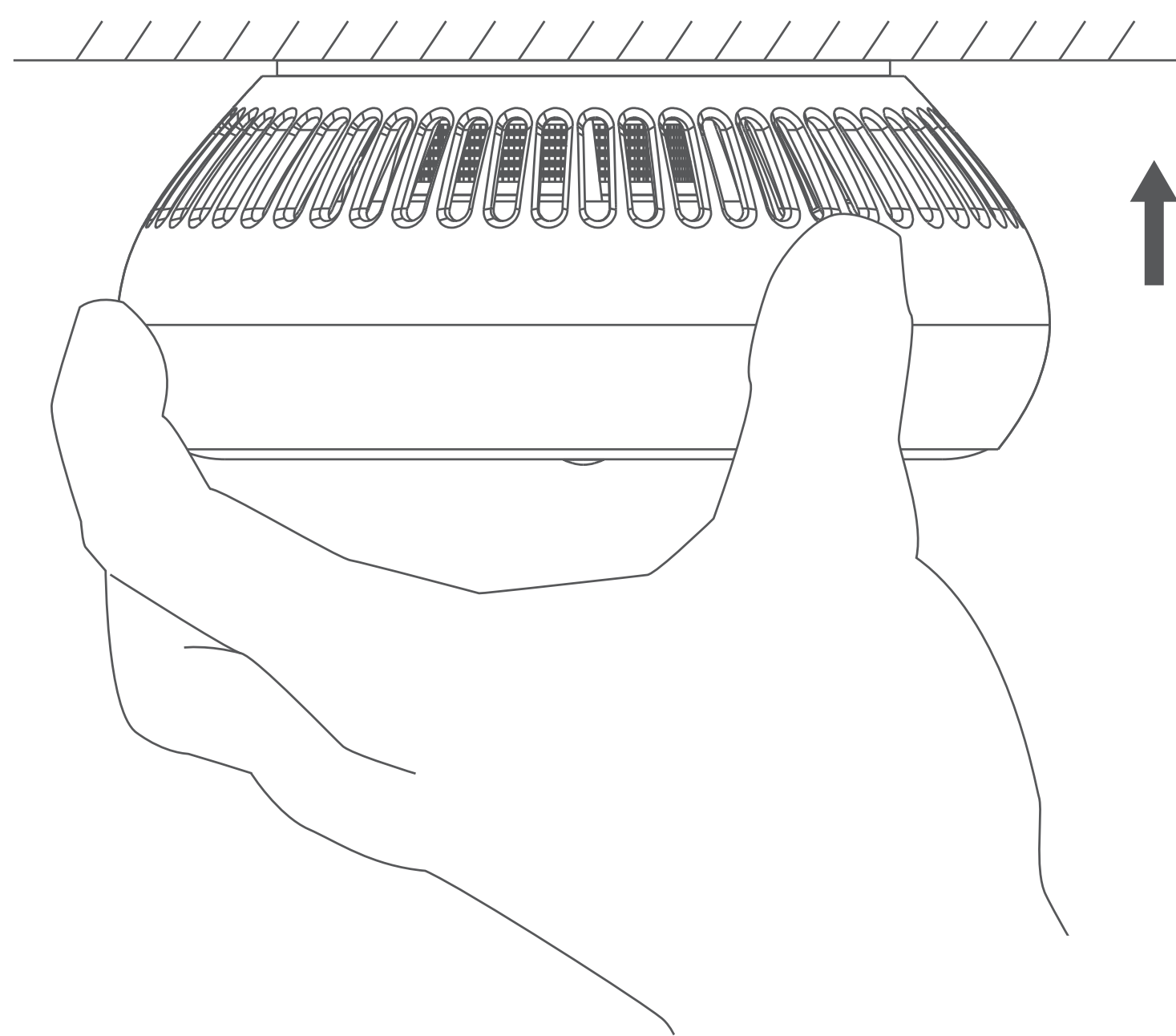

- ③ 检查对位标识：产品安装完成后，请检查是否安装到位。

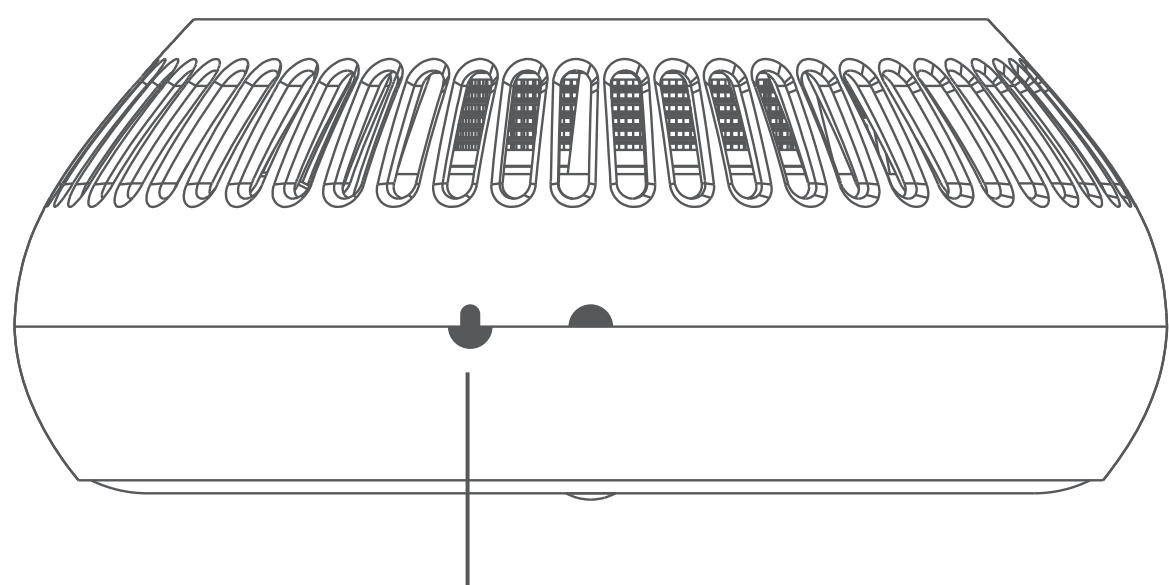

半圆与线段合成箭头状，表明安装不到位。

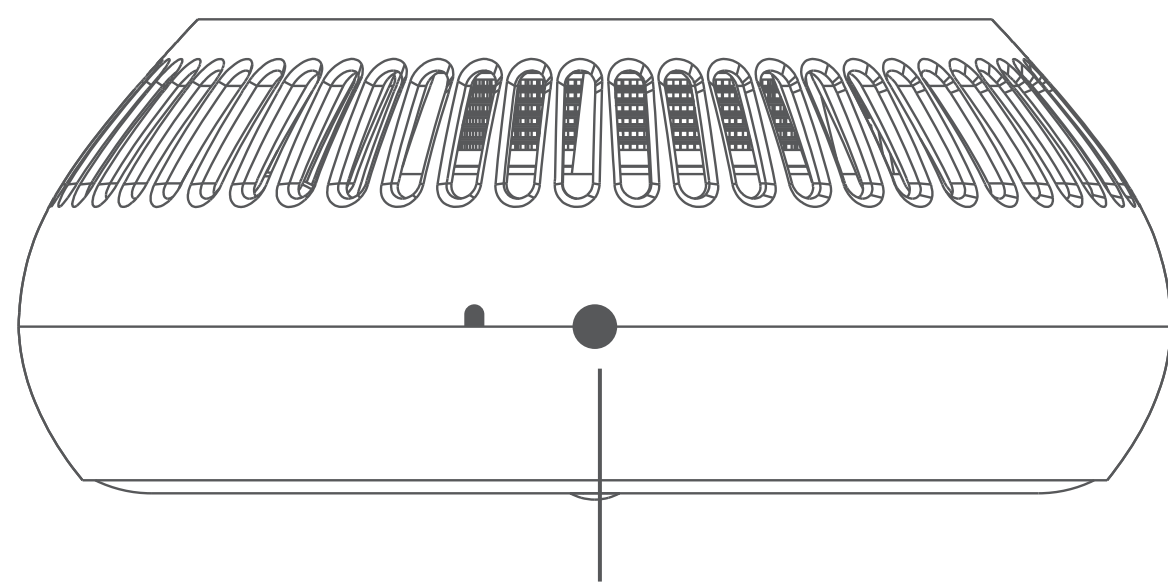

两边半圆合成圆形状，表明安装到位。

2. 安装注意事项

- ① 仅限室内天花板安装使用；
- ② 报警器应和照明设备保持50厘米以上距离；
- ③ 不要安装在浴室内、易沾水或附有水滴的地方；
- ④ 不要安装在易产生非火灾烟或者蒸汽的地方；
- ⑤ 不要安装在温度处于 -10°C 以下或 55°C 以上的地方；
- ⑥ 当橱柜靠近天花板时，报警器应与橱柜保持60厘米以上距离；
- ⑦ 报警器应与换气扇、空调和通风口保持150厘米以上距离；
- ⑧ 推荐使用螺钉安装方式，如采用粘贴安装方式导致的意外和安全事故，须用户自行承担；
- ⑨ 使用粘贴安装方式时，须确保与双面胶接触的表面光滑、平整、干燥、洁净；
- ⑩ 使用粘贴安装方式时，须定期检查报警器是否粘贴牢靠，防止发生掉落；
- ⑪ 漏装电池时，报警器无法被装入安装板；
- ⑫ 粘贴安装且安装介质为漆面时，因为时间长了会自动起皮导致产品脱落，由此引起的问题需要用户承担。

火灾报警功能

1. 检测到烟雾：报警器检测到烟雾后会立即发出声光报警信号。
2. 如发生火灾，及时采取适当的处理措施，如拨打119电话、使用灭火设备等。
3. 如果排除火灾，可以按一下消音/自检按钮使报警器消音。火灾报警消音约90秒，在此期间无声光指示，约90秒后报警器恢复正常监控状态。
4. 注意：下列情况也可能会触发火灾报警。
 - ① 喷雾式杀虫剂、化妆品等喷出的雾状物直接接触到报警器；
 - ② 香烟、线香等燃烧物产生的烟雾接触到报警器；
 - ③ 使用烟熏式、渐热蒸发式杀虫剂接触到报警器；
 - ④ 烹饪的烟雾或蒸汽等接触到报警器；
 - ⑤ 报警器结露。

报警与测试

1. 正常监控状态：红色LED大约每50秒闪亮一次表示正常工作。
2. 自检状态：当按键按下小于5秒，不管LED当前是什么状态，红色LED闪烁4次并伴随蜂鸣器鸣叫4次，表示自检。
3. 每4个小时一次心跳，上报一次状态。同时，按键自检过程中，报警器会发出无线报警信号，供报警控制器接收处理。

- ① 烟雾浓度达到预设报警浓度时，触发报警。
- ② 烟雾报警器至少每周测试一次。
- ③ 测试时请不要靠近喇叭，响亮的报警声可能会导致损伤您的听力。
- ④ 如果不是测试时发出的报警，它警告您有潜在危险，需要立即引起注意，永远不要忽视任何报警，忽视报警可能导致财产损失，人身伤害或死亡。

重要提示：

如果烟雾报警器测试失败，请参阅本手册“故障排除”章节，如故障未能排除应立即更换。

消音功能

如果烟雾报警器发出报警，这将警告您有潜在危险，使用消音功能必须确保没有真正的火灾危险。不要在任何时候堵塞烟雾报警器或以任何其它方式禁止报警器，这样将导致保护失效。在已知非火灾报警，如厨房或炉房的炊烟引起的报警可以通过以下方式消音：按下面板上自检/消音按键，可使报警暂时消音，暂时平息不必要的报警，消音期间红色LED指示灯快速闪烁，并在90秒内自动恢复灵敏度。

注意：如果烟雾报警器周围的烟雾浓度足够高，烟雾报警器报警声将会重新启动，请通风疏散烟雾。如果您不知道烟雾的来源，不要认为是一个不紧要的报警。忽视报警，可能会导致财产损失，人身伤害或死亡。

日常维护

此烟雾报警器已尽可能设计为免维护，但在日常生活中还有几件简单的事情您必须去做，以保持它的正常工作。

- ① 测试烟雾报警器：至少每周测试一次，测试请参阅“报警与测试”章节。
- ② 清洁烟雾报警器：保持烟雾报警器干净，不让灰尘聚积，至少每年清洁一次烟雾报警器，清洁时可使用家用吸尘器配合软毛刷附件进行清理。切勿使用溶剂或清洁剂清洗您的烟雾报警器，渗透到报警器内可能导致传感器或电路损坏，可使用棉布或海绵擦拭。

注意：请不要用涂料、颜料等涂抹您的烟雾报警器，这样可能会阻碍进烟口影响报警器正常工作。

故障排除

烟雾报警器如果出现无法正常工作，可能电池已经达到有效的使用寿命，或者受到灰尘、油烟或者其它污垢的影响，请按本手册中的“日常维护”章节清洁您的烟雾报警器，如果问题仍然存在，请看以下情况：

- ① 如烟雾报警器无任何反应，请检查是否已正确旋入到安装支架上。
- ② 如您听到烟雾报警器间歇性发出“滴”一声提示（约40秒每次），表明电池电量低，请在一周内更换电池。
- ③ 如经常遇到非火灾报警，请尝试搬迁您的烟雾报警器。
- ④ 如烟雾报警器经常报警又没烟，请尝试清洁或搬迁烟雾报警器。

重要提示!

如果按照以上办法未能清除故障，请与当地销售商取得联系，切勿试图擅自拆卸修复您的烟雾传感器，这将导致保修失效。

技术参数

无线类型	Zigbee
发射频率	2.4G
工作电压	DC3V
低电压预警	≤DC2.6V
工作温度	-10°C~+55°C
探测器类型	光电感烟型（独立式）
报警声压	≥80dB（正前方3米处）
安装位置	天花板
电池寿命	3年以上（20次/天）
产品尺寸	Φ90X37mm

有毒有害物质说明

部件名称	有毒有害物质或元素					
	铅(Pb)	汞(Hg)	镉(Cd)	六价铬(Cr(VI))	多溴联苯(PBB)	多溴二苯醚(PBDE)
塑料件	○	○	○	○	○	○
金属	○	○	○	○	○	○
电路板	×	○	○	○	○	○
附件	○	○	○	○	○	○

本表格依据SJ/T 11364的规定编制。

○：表示该有害物质在该部件所有均质材料中的含量均在GB/T 26572-2011规定的限量要求以下。

×：表示该有害物质至少在该部件的某一均质材料中的含量超出GB/T 26572-2011规定的限量要求。

根据SJ/T11364标准, 本产品及其某些内部部件或外部组件上可能带有环保使用期限标识, 取决于组件和组件制造商, 产品及其组件上的使用期限标识可能不同, 组件的环保使用期限以其环保使用期限标识为准。



三包凭证

根据《中华人民共和国消费者权益保护法》和《中华人民共和国产品质量法》，我们向您承诺：

- ① 凭此保修条例和相关销售发票可获得本公司免费保修服务，如不能出示销售证明，该产品的免费保修期将自其生产日期算起；
- ② 发生性能故障（人为因素除外），但产品零部件完整、外观无损，可享受自售出之日起，7日内退货或换货服务，15日内换货或免费保修服务；
- ③ 发生性能故障（人为因素除外），可享受自售出之日起，1年内免费保修服务；
- ④ 返修产品若需邮寄，邮寄费用需参考欧瑞博售后维护费用标准；
- ⑤ 经销商向您作出非深圳市欧瑞博科技股份有限公司保证的其他承诺，本公司不承担任何责任。

非保修条例

- ① 已超出保修期限或无法提供相关发票、销售单据等购买凭据；
- ② 人为因素导致的产品故障、产品零部件不完整或外观有损坏；
- ③ 产品正常损耗（如外壳的自然损耗，元器件的自然老化等）；
- ④ 未按照使用说明书要求安装、使用、维护、保管等导致的产品故障或损坏；
- ⑤ 客户返修途中由于运输、装卸所导致的产品故障或损坏；
- ⑥ 因不可抗力因素如地震、火灾等导致的产品故障或损坏；
- ⑦ 其他非产品本身设计、技术、制造、质量等问题而导致的产品故障或损坏。

* 请保留产品包装，以备保修使用。

合格证 已检验