



ORVIBO

精灵智能开关

(蓝牙版)

(使用说明书)

欢迎使用

精灵智能开关为单火线智能开关，可以直接替代传统标准86型开关面板实现对灯具的智能化改造；可以通过开关按键、屏幕触控、语音、App、传感器联动等多种方式控制开关灯。

* 精灵智能开关需要搭配欧瑞博 MixPad C 或天猫精灵设备使用。

包装清单



智能开关 x1

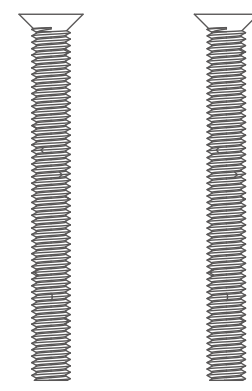

安装螺丝 x2



说明书 x1

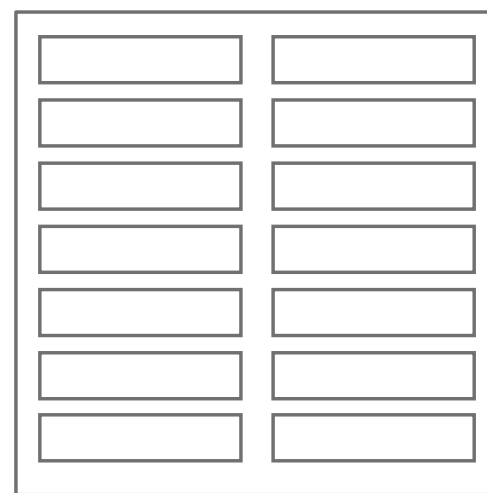

电源线标识贴纸 x1

自备工具

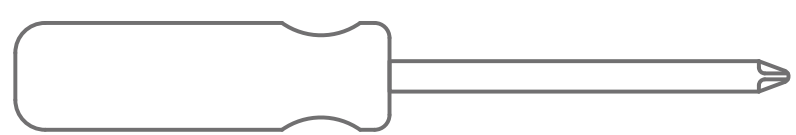

螺丝刀

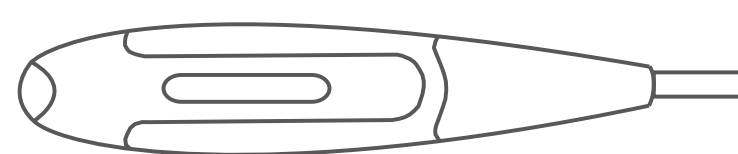

测电笔

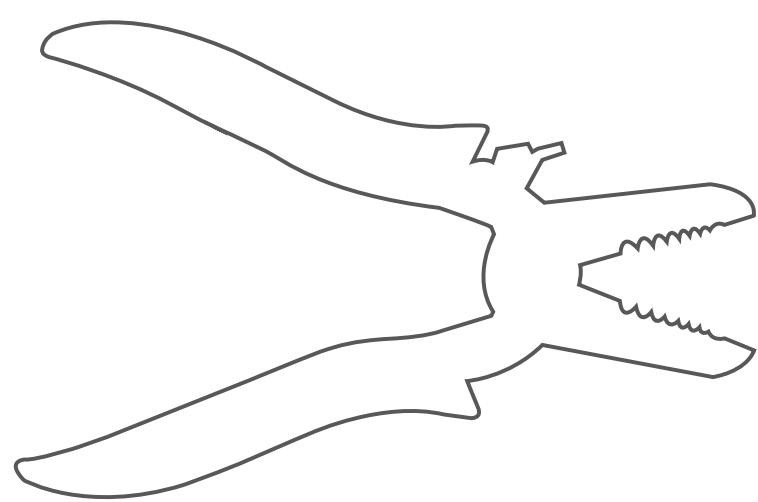

剥线钳



- ① 关闭电源总闸，移除旧墙壁开关螺丝后轻轻拉出开关，但不要拆除电线连接。

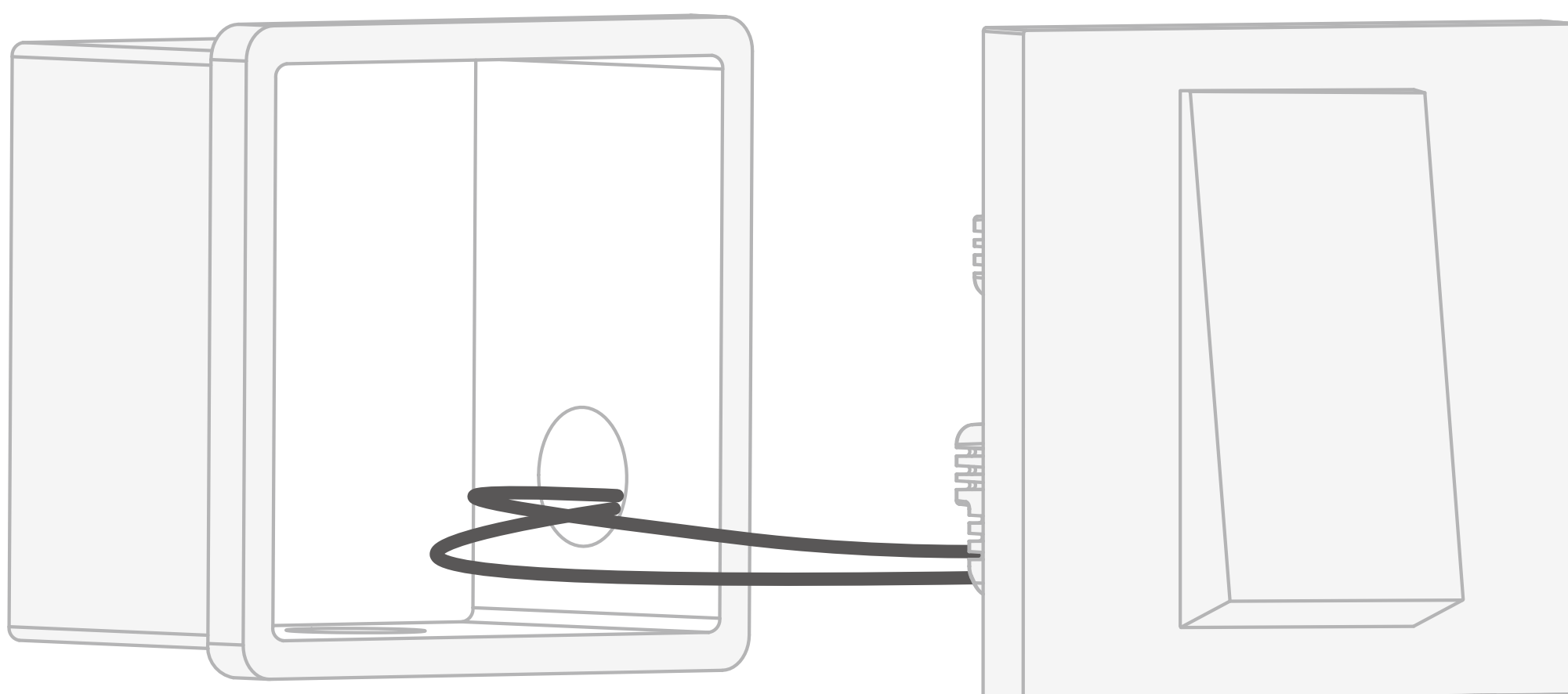

② 打开电源总闸，用测电笔点触电线，通过切换开关状态，测电笔始终被点亮的线为火线，反复被点亮的线为负载线。

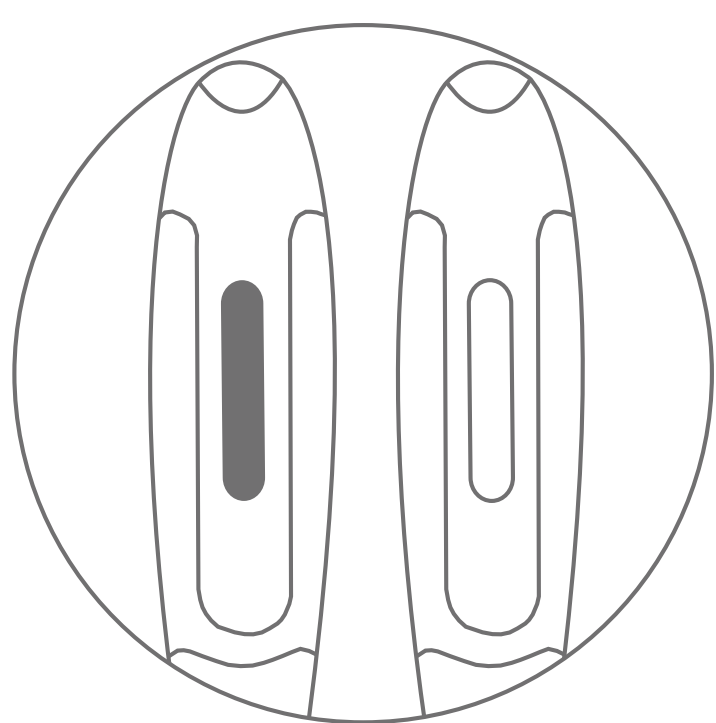
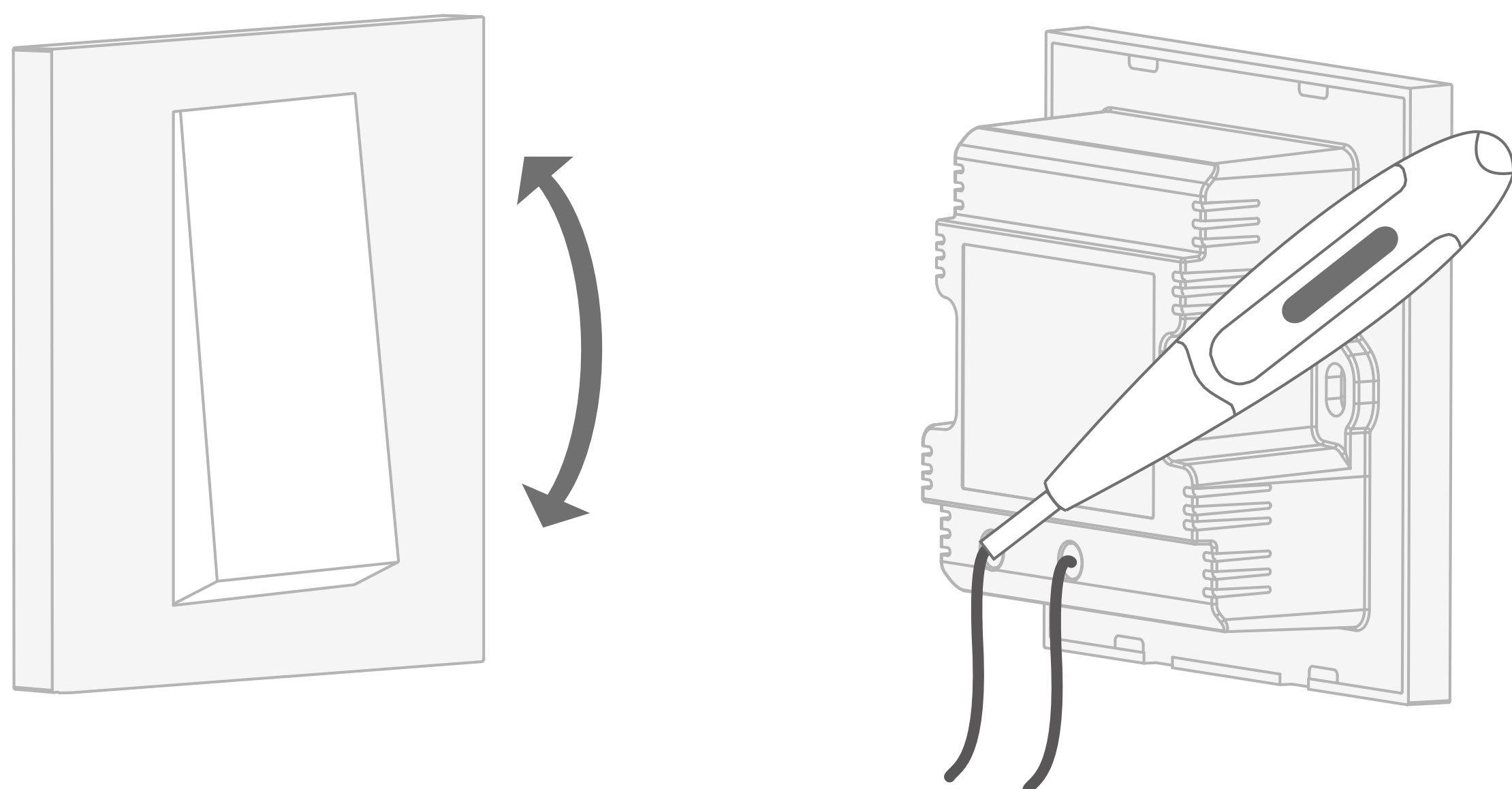

反复点亮为负载线

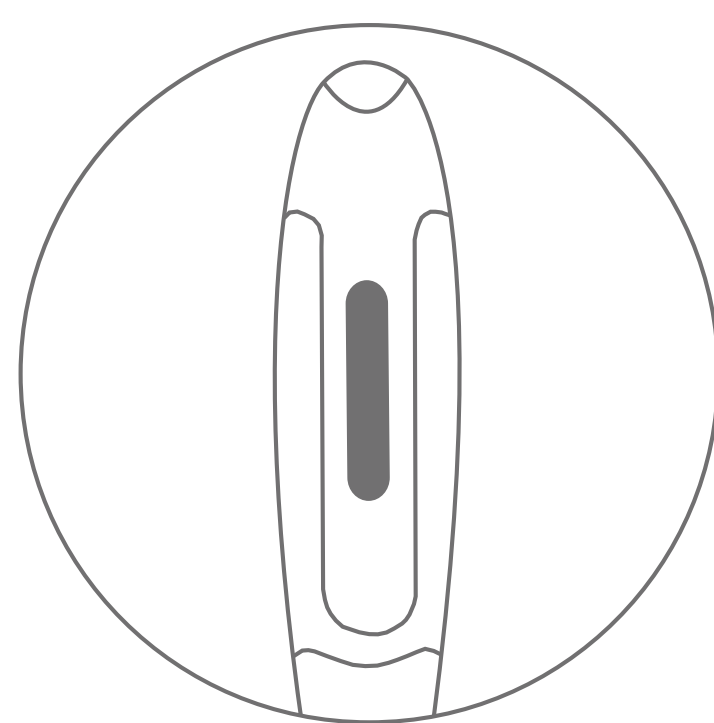

始终点亮为火线

⚠ 注意：辨识电线需要带电操作，切勿用肢体触碰电线。

③ 关闭电源总闸，标识每根电线。

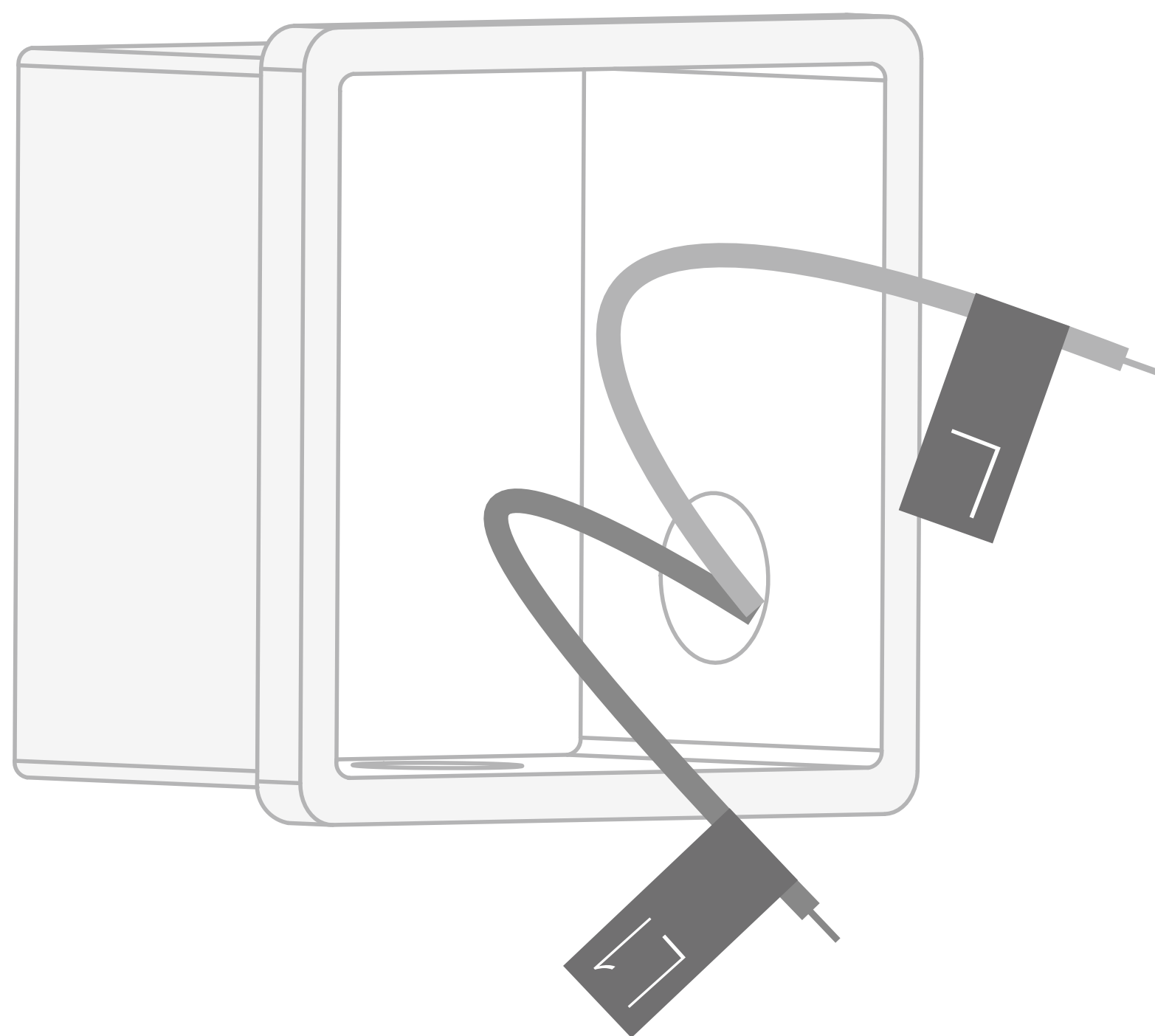

产品安装

① 关闭电源总闸，拆下原墙壁开关（替换旧开关时）。

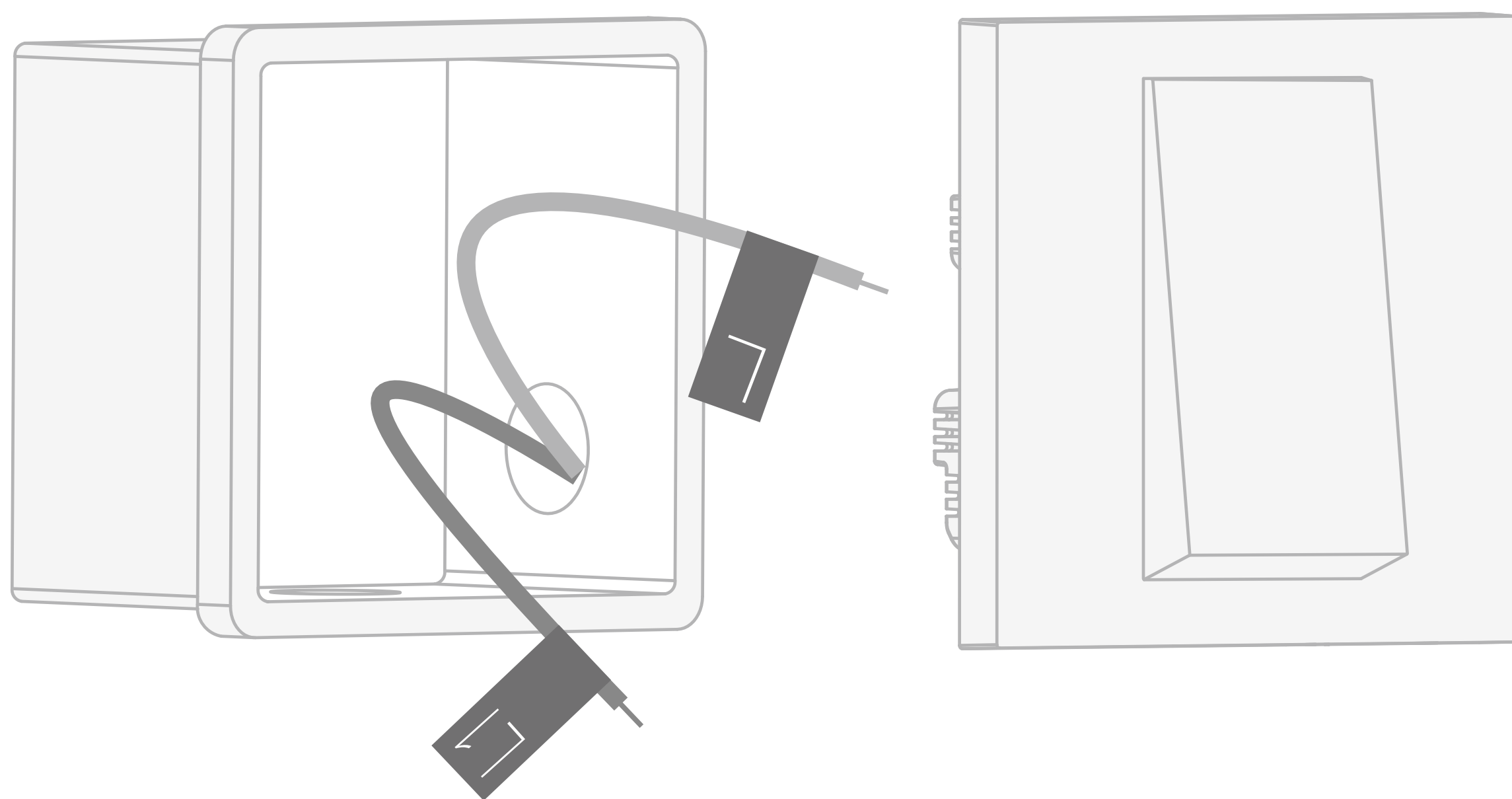

安装须知

② 从底部掰开开关面板。

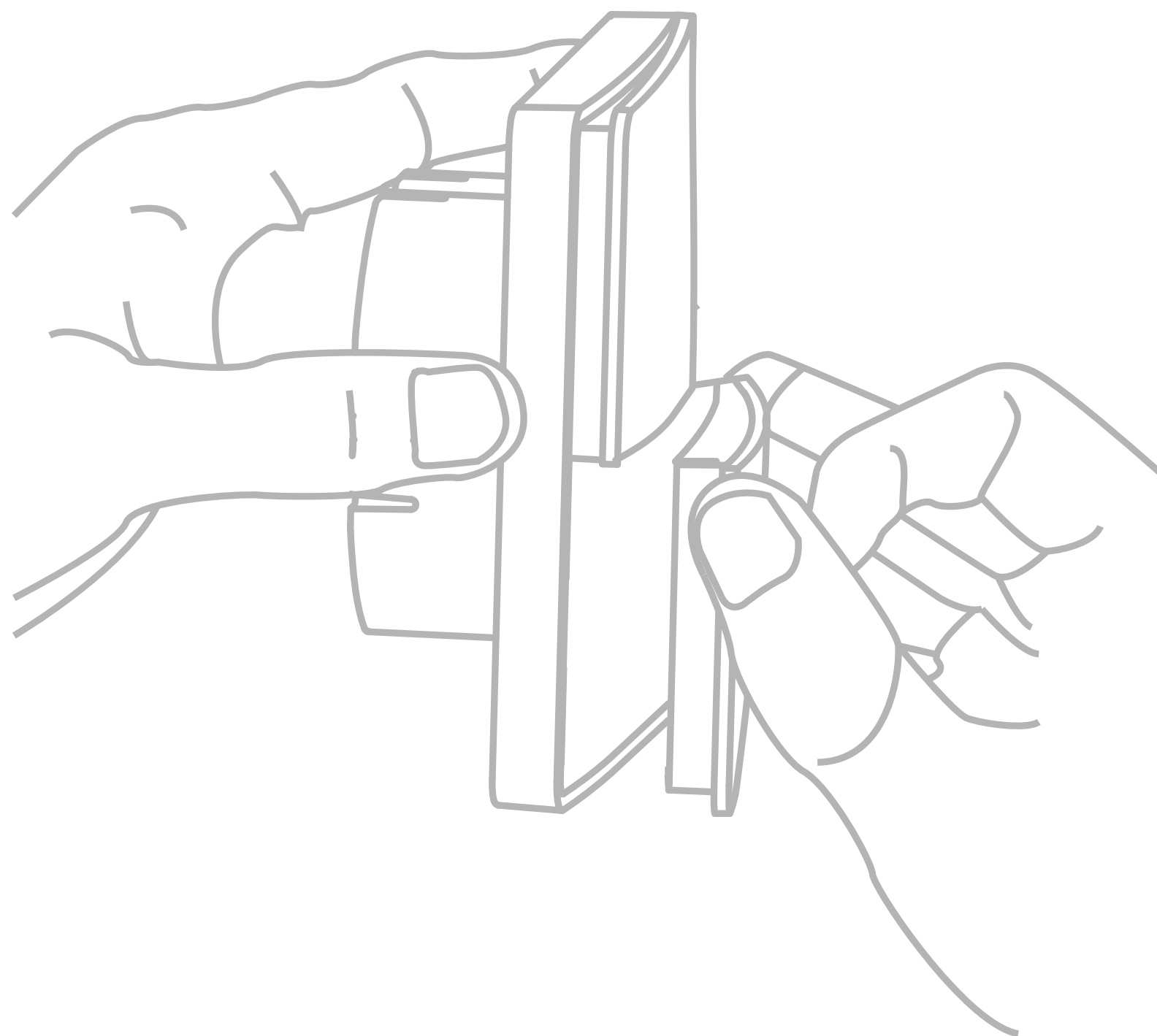

③ 将火线接入智能开关L接口，将负载线接入L1
(如有多路负载请按L1、
L2、L3顺序接入)，确认电源线与开关接线柱
接触良好，无裸露的铜线。

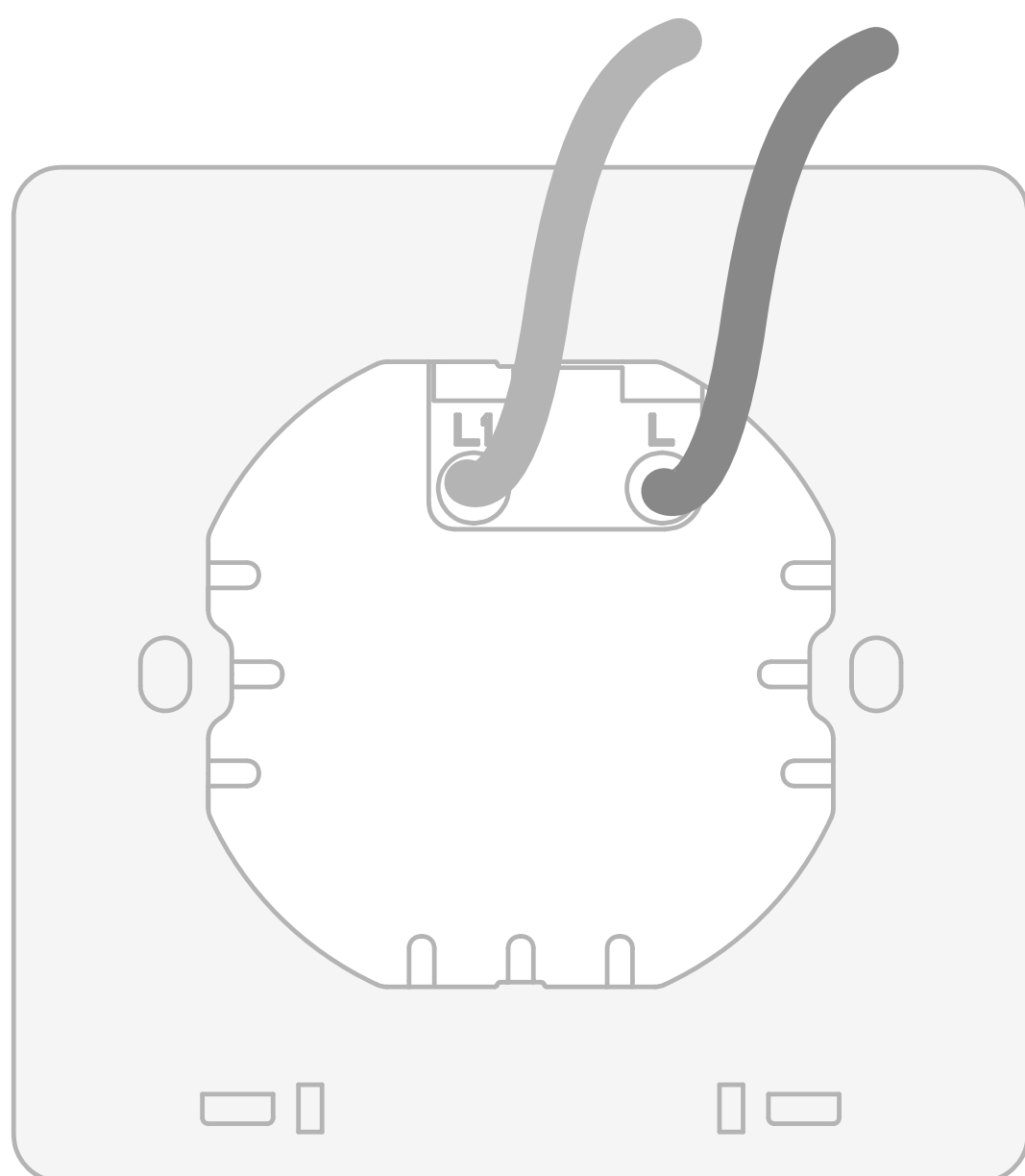

- ④ 用螺丝将开关固定到墙壁接线盒，用力扣回按键面板。

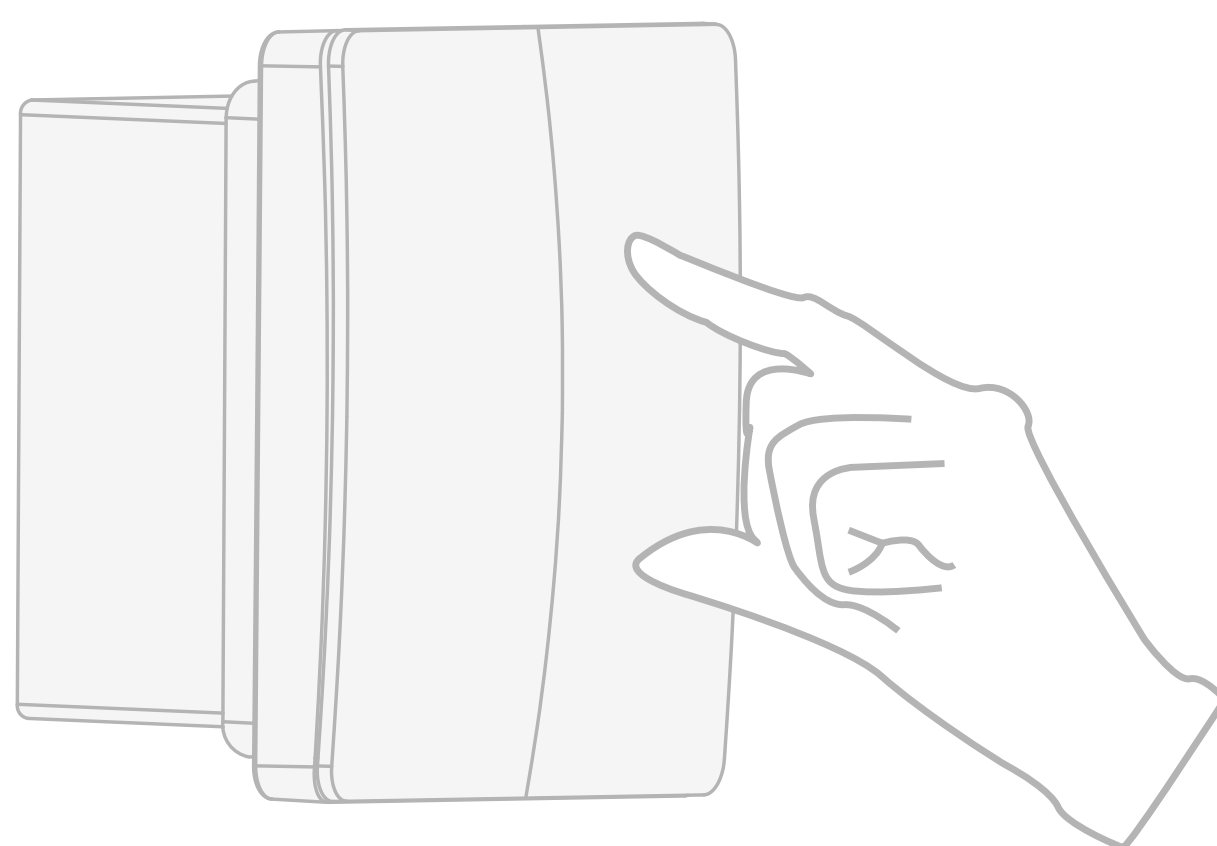
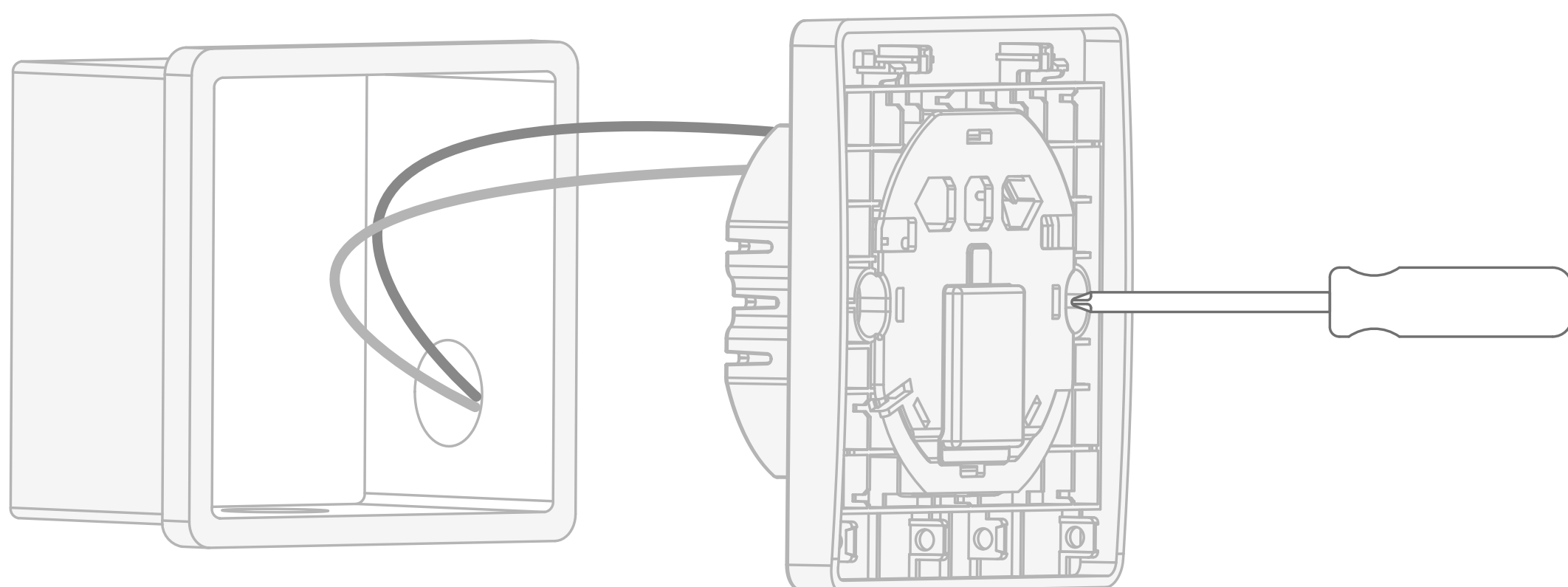

- ⑤ 开启电源总闸，按开关面板按键，可正常控制灯光即说明安装正确。

设备绑定

智能开关与 MixPad C 绑定

绑定前确认 MixPad C 已联网（联网请查看 MixPad C 说明书）

第一步：智能开关进入待配网状态

- ① 初始上电，灯具闪烁3次后常亮即进入配网模式。
- ② 三分钟内未完成配网操作，请长按任意按键10S 重置设备配网。

第二步：添加智能开关

方式一：MixPad C 闪电狗功能可快速完成设备添加，通过对 MixPad C 说“小欧管家，打开闪电狗”或在 MixPad C 设置页点击添加设备 打开闪电狗功能。



方式二：打开“智家365”App，点击右上角“+”，在设备类型列表中选择「智能开关」-「精灵智能开关」，根据APP提示完成设备绑定和添加到MixPad。



智家365

智能开关与天猫精灵绑定

绑定前确认天猫精灵已联网（联网请查看天猫精灵说明书）

第一步：智能开关进入待配网状态

- ① 初始上电，灯具闪烁3次后常亮进入配网模式。
- ② 三分钟内未完成配网操作，请长按任意按键10S重置设备配网。

第二步：添加智能开关

方式一：通过语音添加

“天猫精灵，找队友”

“发现智能设备，是否连接”

“连接”

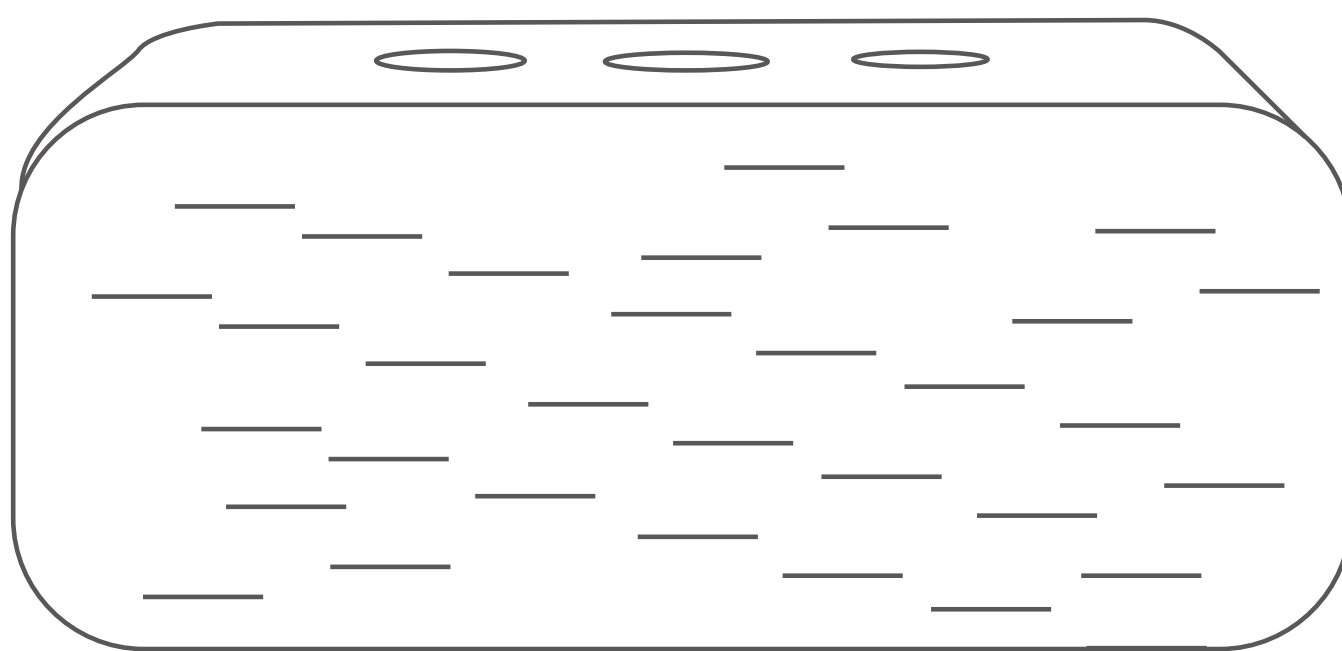

配对成功后，天猫精灵将提示“连接成功”

方式二：天猫精灵App添加

- ① 进入天猫精灵App界面，点击右下方「我家」-「添加设备」，会自动扫描附近的设备，或在搜索框输入“欧瑞博”，找到对应的设备类型进行添加
- ② 配对成功后的设备，将在App界面「我家」栏目看到。

第三步：通过设置「位置」和「别名」，进行控制设备

- ① 进入天猫精灵App右下角「我家」栏目即可看到当前所有已经配对好的设备。



注意：以上图以两路单火蓝牙开关为例，与天猫精灵配对成功后，App界面会出现三个选项：一个“双键开关”选项、两个“开关”选项(其中两个“开关”选项：分别对应连接的两个灯，请分别对每个灯设置设备名称)

- ② 点击需要设置的开关按钮，设置设备名称和设备位置名称，如“客厅灯”“卧室灯”(设置完成后可根据您设置的名称或位置进行单独语音控制设备)

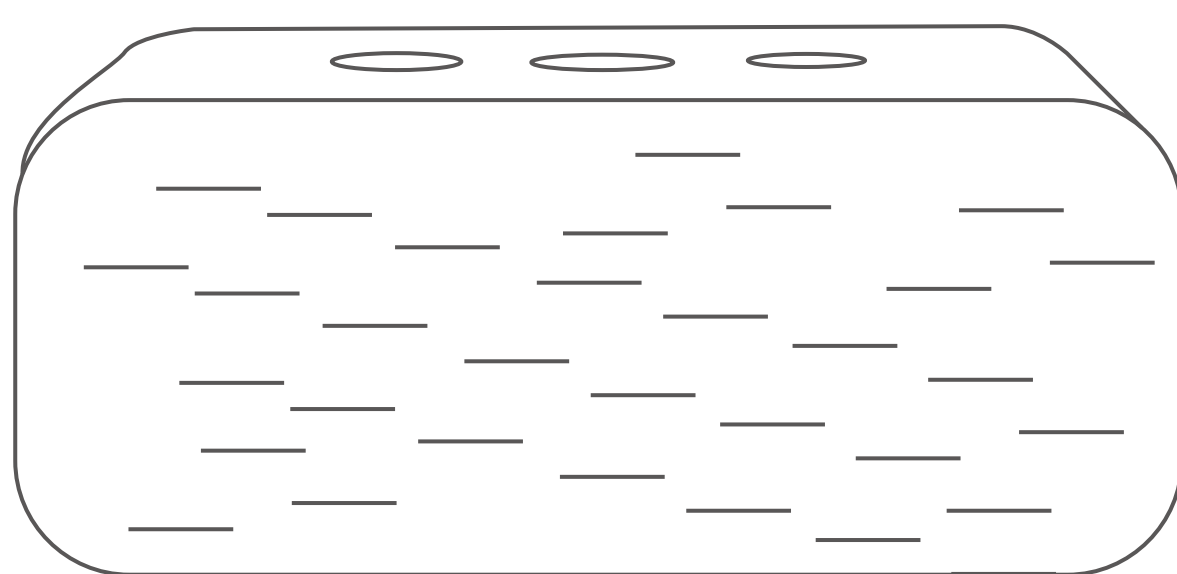

常见问题

① 灯具出现微亮或者闪烁？

部分品牌灯具功率较低时出现闪烁或微亮，此现象和灯具结构及驱动有关，并非开关质量问题。精灵智能开关支持 $\geq 7W$ 不闪，如果您灯具出现闪烁或微亮，可以选择雷士、公牛、欧普、美的、飞利浦、TCL、德力西等品牌或更换更大功率灯具。

*以上品牌为实验室测试数据，实际使用中会略有差异。

② 智能开关无法打开灯或只有其中一路能打开灯检查线路接线，确认是否有输入输出接反情况，并且确认接线是否有接触不良情况。

③ 蓝牙配对时，无法找到蓝牙开关？

1. 确认智能开关是否已经正确进入配网状态
2. 尽可能让智能开关和 MixPad C 或天猫精灵音箱距离近一些。

产品参数

产品型号	精灵智能开关(一开) T51W1B 精灵智能开关(二开) T51W2B 精灵智能开关(三开) T51W3B
产品尺寸	86×86mm
开关类型	机械自复式
输入电压	200 ~ 240V
负载范围	7 ~ 200W/路
负载类型	白炽灯、LED灯、节能灯
通讯方式	蓝牙
传输距离	90m(空旷环境测试)
工作环境	温度0℃ ~ 50℃, 湿度≤90%RH
存储环境	温度-20℃ ~ 75℃, 湿度≤90%RH
执行标准	GB/T 16915.1-2014, GB/T 16915.2-2012

* 数据为实验室获得，实际使用中会应环境变化而有所不同

电器电子产品有害物质申明

部件名称	有毒有害物质或元素					
	铅 (Pb)	汞 (Hg)	镉 (Cd)	六价铬 (Cr(VI))	多溴联苯 (PBB)	多溴二苯醚 (PBDE)
塑料件	○	○	○	○	○	○
金属	○	○	○	○	○	○
电路板	×	○	○	○	○	○
附件	○	○	○	○	○	○

本表格依据SJ/T 11364的规定编制。

○ 表示该有害物质在该部件所有均质材料中的含量均在GB/T 26572-2011规定的限量要求以下。

× 表示该有害物质至少在该部件的某一均质材料中的含量超出GB/T 26572-2011规定的限量要求。



根据SJ/T11364标准，本产品及其某些内部部件或外部组件上可能带有环保使用期限标识，取决于组件和组件制造商，产品及其组件上的使用期限标识可能不同，组件的环保使用期限以其环保使用期限标识为准。

售后保障

根据《中华人民共和国消费者权益保护法》和《中华人民共和国产品质量法》，我们向您承诺：

- ① 凭此保修条例和相关销售发票可获得本公司免费保修服务，如不能出示销售证明，该产品的免费保修期将自其生产日期算起；
- ② 发生性能故障(人为因素除外)，但产品零部件完整、外观无损，可享受自售出之日起，7日内退货或换货服务，15日内换货或免费保修服务；
- ③ 发生性能故障(人为因素除外)，可享受自售出之日起，1年内免费保修服务；
- ④ 返修产品若需要邮寄，邮寄费用需参考本公司售后维护费用标准；
- ⑤ 经销商向您作出本公司保证以外的其他承诺，本公司不承担任何责任。

非保修条例

- ① 已超出保修期限或无法提供相关购买凭据 (发票销售单据等);
- ② 人为因素导致的产品故障、零部件不完整或外观有损坏;
- ③ 产品正常损耗 (如外壳、接插部件的自然损耗, 元器件的自然老化等);
- ④ 未按照使用说明书要求安装、使用、维护、保管等导致的产品故障或损坏;
- ⑤ 客户返修途中由于运输、装卸所导致的产品故障或损坏;
- ⑥ 因不可抗力因素如地震、火灾、水灾、雷击等导致的产品故障或损坏;
- ⑦ 其他非产品本身设计、技术、制造、质量等问题而导致的产品故障或损坏。请保留产品包装, 以备保修使用。

合格证 已检验