

# 银河系列智能射灯

说明书

## 产品概述

银河系列智能射灯是基于Zigbee协议的智能调光调色灯具。适用于室内照明，具有通信稳定、调光精准。安装便捷的优点，可实现家庭照明智能化升级—即可以通过开关面板、遥控、语音控制灯具，也可以使用智能手机等智能终端实现对灯具的远程控制、情景控制（需扫描说明书中的二维码，下载“智家365”App）。

## 产品清单

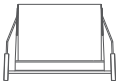

银河系列智能射灯 x1



说明卡 x1

## 安装须知

- ① 安装前请务必切断电源，并严格按照说明书操作。
  - ② 不能在室外或者浴室等潮湿环境使用。
  - ③ 建议由专业电工安装，不可带电操作。
- ⚠ 注意事项: Y型连接, 此灯具内的光源应由制造商或其服务代理商或有类似资格的人来更换, 不管是什么情况下, 灯具都不能被隔热材料衬垫或类似材料盖住。

## 安装指南

### 安装前请切断电源!

- ① 开孔尺寸为 $\phi 75/55/35\text{mm}$ 。
- ② 接线: 按零火标记接入市电 (蓝色为N, 棕色为L)。
- ③ 安装: 将产品两端弹簧卡扣垂直, 装入孔内。
- ④ 通电: 接通电源即可使用。

## 安装步骤

- 1、按照灯具的开孔尺寸在天花板上进行开孔。

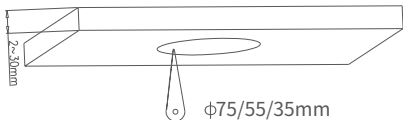

- 2、如图所示：断电后分别将灯具电源线按零线、火线对应连接，后将灯具放入天花板内。

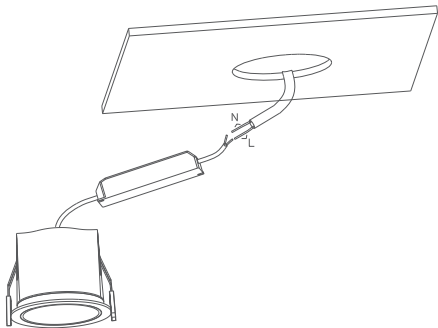

3、收紧弹簧扣置入开孔，将灯具装入天花板内。

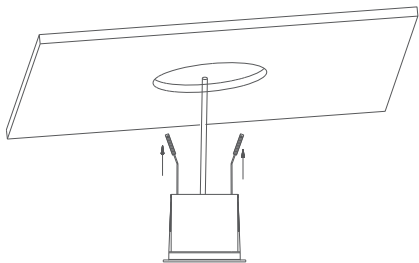

4、调好灯具后，安装完成。

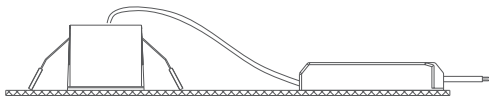

## 配置指南

- ① 设备入网: 本设备需要通过 MixPad联网, 首次通电后, 使用“智家365”App添加设备, 灯具入网后灯管变为冷色, 即添加成功。

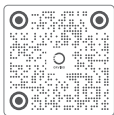

扫码下载 App

### ② 恢复出厂设置:

- a. 通断电五次 (每次通电1秒, 断电3秒), 灯具暖光闪烁2次后恢复到出厂设置, 可重新入网。
- b. 将LED控制装置上预留的复位键长按5秒, 灯具暖光闪烁两次后恢复出厂设置, 可重新入网。

\*建议: 每个MixPad下的灯具数量不要超过50个。

## 规格参数

开孔尺寸	Φ75/55/35mm	
光束角	24°	36°
额定功率	12/10/8/5W	
输入电压	AC200-240V~ 50/60Hz	
色温范围	2700-6000K	
工作温度	-20 °C~+50°C	
相对湿度	20-90% RH	
通信协议	Zigbee	
执行标准	GB/T17743 GB7000.1 GB7000.202	

## 电器电子产品有毒有害物质申明

部件名称	有毒有害物质或元素					
	铅 (Pb)	汞 (Hg)	镉 (Cd)	六价铬 (Cr(VI))	多溴联苯 (PBB)	多溴二苯醚 (PBDE)
塑料件	○	○	○	○	○	○
金属	○	○	○	○	○	○
电路板	×	○	○	○	○	○
附件	○	○	○	○	○	○

本表格依据SJ/T 11364的规定编制。

○ 表示该有害物质在该部件所有均质材料中的含量均在GB/T 26572-2011规定的限量要求以下。

× 表示该有害物质至少在该部件的某一均质材料中的含量超出GB/T 26572-2011规定的限量要求。



根据SJ/T11364标准, 本产品及其某些内部部件或外部组件上可能带有环保使用期限标识, 取决于组件和组件制造商, 产品及其组件上的使用期限标识可能不同, 组件的环保使用期限以其环保使用期限标识为准。

## 售后保障

根据《中华人民共和国消费者权益保护法》和《中华人民共和国产品质量法》，我们向您承诺：

- ① 凭此保修条例和相关销售发票可获得本公司免费保修服务，如不能出示销售证明，该产品的免费保修期将自其生产日期算起；
- ② 发生性能故障（人为因素除外），但产品零部件完整、外观无损，可享受自售出之日起，7日内退货或换货服务，15日内换货或免费保修服务；
- ③ 发生性能故障（人为因素除外），可享受自售出之日起，1年内免费保修服务；
- ④ 返修产品若需要邮寄，邮寄费用需参考本公司售后维护费用标准；
- ⑤ 经销商向您作出本公司保证以外的其他承诺，本公司不承担任何责任。

## 非保修条例

- ① 已超出保修期限或无法提供相关购买凭据 (发票、销售单据等) ;
- ② 人为因素导致的产品故障、零部件不完整或外观有损坏;
- ③ 产品正常损耗 (如外壳、接插部件的自然损耗, 元器件的自然老化等);
- ④ 未按照使用说明书要求安装、使用、维护、保管等导致的产品故障或损坏;
- ⑤ 客户返修途中由于运输、装卸所导致的产品故障或损坏;
- ⑥ 因不可抗力因素如地震、火灾、水灾、雷击等导致的产品故障或损坏;
- ⑦ 其他非产品本身设计、技术、制造、质量等问题而导致的产品故障或损坏。

请保留产品包装, 以备保修使用。

合格证 已检验

**深圳市欧瑞博科技股份有限公司**

深圳市南山区学苑大道1001号

南山智园A7栋7层

[www.orvibo.com](http://www.orvibo.com)

[service@orvibo.com](mailto:service@orvibo.com)

**安装与服务电话：400-060-6050**