



深圳市欧瑞博科技股份有限公司
 深圳市南山区学苑大道1001号
 南山智园A7栋7层
 www.orvibo.com
 service@orvibo.com
安装与服务电话：400-060-6050



扫码获得
更多信息



银河系列智能射灯 (圆形预埋款)

说明书

产品概述

银河系列智能射灯(圆形预埋款)是基于Zigbee协议的智能调光调色灯具。适用于室内照明,具有通信稳定、调光精准、安装便捷的优点,可实现家庭照明智能化升级——即可以通过开关面板、遥控、语音控制灯具,也可以使用智能手机等智能终端实现对灯具的远程控制、情景控制(需扫描说明书中的二维码,下载“智家365”App)。

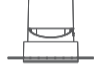
产品清单

银河系列智能射灯(圆形预埋款)x1 说明书 x1

安装须知

- ① 安装前请务必切断电源,并严格按照说明书操作。
- ② 不能在室外或者浴室等潮湿环境使用。
- ③ 建议由专业电工安装,不可带电操作。

△ 注意事项: Z型连接,此灯具的光源是不可替换的,当光源到其寿命时,应替换整个灯具,不管是什么情况下,灯具都不能被隔热衬垫或类似材料盖住。

01

安装指南

安装前请切断电源!

- ① 开孔尺寸为 $\phi 75\text{mm}$
- ② 安装:将预埋件装入天花板内,用螺丝固定,再将预埋件批灰,使其平整。
- ③ 接线:按零火标记接入市电(蓝色为N,棕色为L)。
- ④ 安装:将驱动和灯具垂直放入预埋件孔内。
- ⑤ 通电:接通电源即可使用。

安装步骤

- 1、按照灯具的开孔尺寸在天花板上进行开孔。

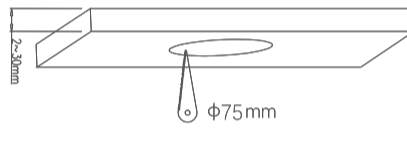

$\phi 75\text{mm}$

02

- 2、将预埋件从开孔处置入天花板内。

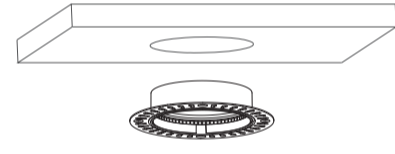

- 3、用螺丝将其固定在天花板上。

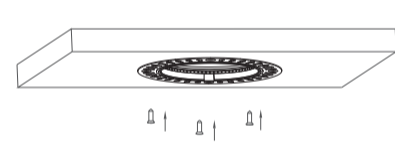

- 4、将预埋件批灰2到3次,使其平整。

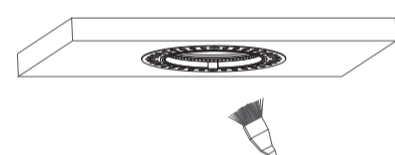

03

- 5、如图所示:断电后分别将灯具电源线接零线、火线对应连接,后将灯具放入天花板内。

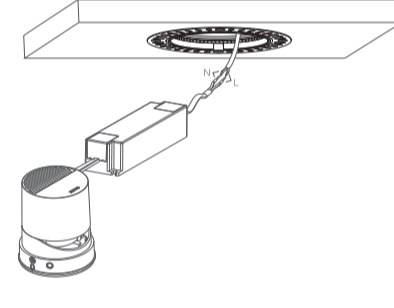

- 6、调好灯具后,安装完成。

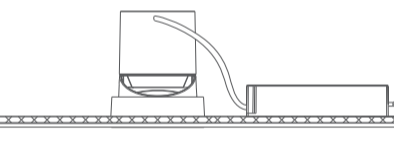

04

配置指南

- ① 设备入网:本设备需要通过 MixPad 联网,首次通电后,使用“智家365”App添加设备,灯具入网后灯光变为冷色,即添加成功。



扫描下方二维码
下载“智家365”App

- ② 恢复出厂设置:通断电五次(每次通电1秒,断电3秒),灯具暖白交替闪烁2次后恢复到出厂设置,可重新入网。
*建议:每个MixPad下的灯具数量不要超过50个。

05

规格参数

开孔尺寸	$\phi 75\text{mm}$	
额定功率	12W	
光束角	24°	36°
输入电压	AC200-240V- 50/60Hz	
色温范围	2700-6000K	
工作温度	-20℃~+50℃	
相对湿度	20-90% RH	
通信协议	Zigbee	
执行标准	GB/T17743 GB7000.1 GB7000.202	

06

电器电子产品有毒有害物质申明

部件名称	有毒有害物质或元素					
	铅 (Pb)	汞 (Hg)	镉 (Cd)	六价铬 (Cr(VI))	多溴联苯 (PBB)	多溴二苯醚 (PBDE)
塑料件	○	○	○	○	○	○
金属	○	○	○	○	○	○
电路板	○	○	○	○	○	○
附件	○	○	○	○	○	○

本表格依据SJ/T 11364的规定编制。
 ○ 表示该有害物质在该部件所有均质材料中的含量均在GB/T 26572-2011规定的限量要求以下。
 × 表示该有害物质至少在该部件的某一均质材料中的含量超出GB/T 26572-2011规定的限量要求。



根据SJ/T11364标准,本产品及其某些内部部件或外部组件上可能带有环保使用期限标识,取决于组件和组件制造商,产品及其组件上的使用期限标识可能不同,组件的环保使用期限以其环保使用期限标识为准。

07

非保修条例

- ① 已超出保修期限或无法提供相关购买凭证(发票、销售单据等);
- ② 人为因素导致的产品故障、零部件不完整或外观有损坏;
- ③ 产品正常损耗(如外壳、接插部件的自然损耗,元器件的自然老化等);
- ④ 未按使用说明书要求安装、使用、维护、保管等导致的产品故障或损坏;
- ⑤ 客户返修途中由于运输、装卸所导致的产品故障或损坏;
- ⑥ 因不可抗力因素如地震、火灾、水灾、雷击等导致的产品故障或损坏;
- ⑦ 其他非产品本身设计、技术、制造、质量等问题而导致的产品故障或损坏。

* 请保留产品包装,以备保修使用。

根据《中华人民共和国消费者权益保护法》和《中华人民共和国产品质量法》,我们向您承诺:

- ① 凭此保修条例和相关销售发票可获得本公司免费保修服务,如不能出示销售证明,该产品的免费保修期将自其生产日期算起;
- ② 发生性能故障(人为因素除外),但产品零部件完整、外观无损,可享受自售出之日起,7日内退货或换货服务,15日内换货或免费保修服务;
- ③ 发生性能故障(人为因素除外),可享受自售出之日起,1年内免费保修服务;
- ④ 返修产品若需要邮寄,邮寄费用需参考本公司售后维护费用标准;
- ⑤ 经销商向您作出本公司保证以外的其他承诺,本公司不承担任何责任。

08